

CODEURS INCREMENTAUX, SERIE GHM4

- De taille 40mm, avec axe sortant de 6mm, cet appareil se caractérise par la grande robustesse de son enveloppe et de son optronique.
- Les disques codés utilisés sont en matériau synthétique stable et incassable (Polyfass®, composite Mylar-mycra).
- Résolution disponible jusqu'à 2 500 points par tour.
- Electronique universelle 5 à 24Vdc disponible.
- Domaine d'application : microrobotique, impression, moteurs cc de faible puissance, cisailles...

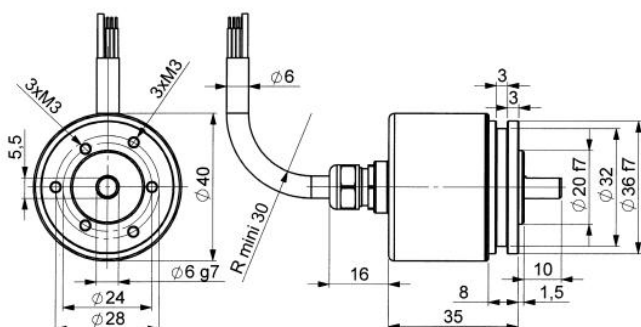

GHM4 connectique G3A (câble axial)



GHM4 connectique G3R (câble radial)

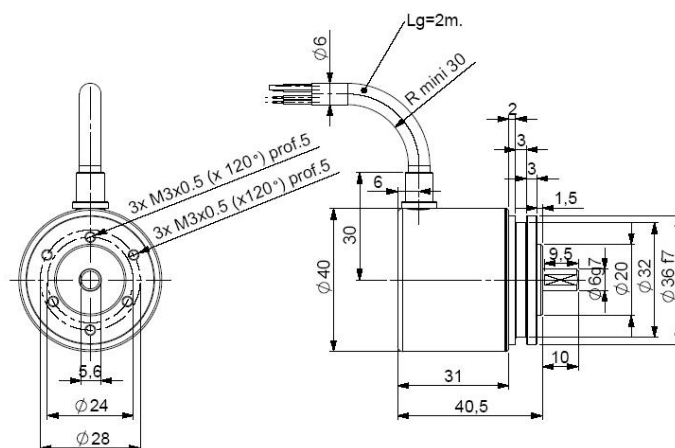

GHM4 connectique G2A/GDA (connecteur DIN axial)

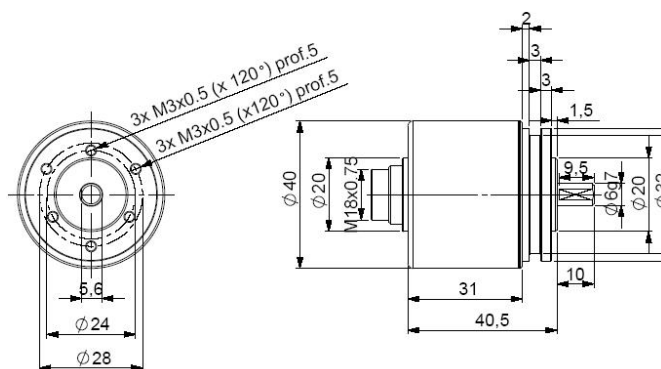

CARACTERISTIQUES MECANQUES

Matériau	Axe: inox	CEM	EN 50082-2 (1995)
	Capot: aluminium		EN 50081-1 (1992)
	Embase: aluminium		
Roulements	Série 688	Tension d'isolement	1 000 Veff
Charges maximales	Axial : 10 N	Température d'utilisation	- 20... + 80 °C (T° codeur)
	Radial : 20 N	Température de stockage	- 40... + 80 °C
Moment d'inertie de l'axe	$\leq 0,2 \cdot 10^{-6}$ kg.m ²	Protection CEI60529 (1989)	IP 54
Couple	$\leq 2 \cdot 10^{-3}$ N.m	Tenue chocs (EN60068-2-27)	≤ 300 m.s ⁻² (durant 11 ms)
Vitesse max. en pointe	12 000 min ⁻¹	Vibrations (EN60068-2-6)	≤ 100 m.s ⁻² (10 ... 500 Hz)
Vitesse max. en continu	9 000 min ⁻¹	Durée de vie mécanique théorique 10 ⁹ tours (F _{axial} / F _{radial})	
Masse codeur (env.)	0,190 kg	5 N / 10 N	263
		10 N / 20 N	33

CODEURS INCREMENTAUX, SERIE GHM4



ETAGES DE SORTIE / ALIMENTATIONS

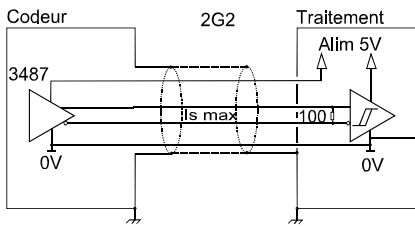

Electronique 2G2 (100kHz)

Alimentation : 5Vdc \pm 10%

Consommation à vide : 100mA max

Intensité par étage : 40mA max

0 max (Is=20mA) : $V_{ol} = 0,5Vdc$

1 min (Is=20mA) : $V_{oh} = 2,5Vdc$

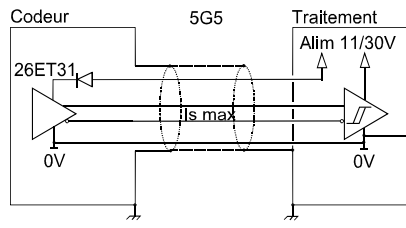

Electronique 5G5 (100kHz)

Alimentation : 11 à 30Vdc

Consommation à vide : 75mA max

Intensité par étage : 40mA max

0 max (Is=20mA) : $V_{ol} = 0,5Vdc$

1 min (Is=20mA) : $V_{oh} = V_{cc} - 3Vdc$

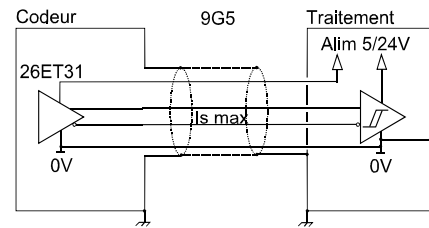

Electronique 9G5 (100kHz)

Alimentation : 5 à 24Vdc

Consommation à vide : 75mA max

Intensité par étage : 40mA max

0 max (Is=20mA) : $V_{ol} = 0,5Vdc$

1 min (Is=20mA) : $V_{oh} = V_{cc} - 3Vdc$

Protection contre les courts circuits pour les électroniques: 5G5 et 9G5.

Protection contre les inversions de polarité pour l'électronique : 5G5.

CONNECTIQUES STANDARDS

		-	+	A	B	0	A/	B/	0/	Masse
G3	Câble PVC 8 fils 8230/020	WH blanc	BN brun	GN vert	YE jaune	GY gris	PK rose	BU bleu	RD rouge	Blindage général
GD	Connecteur DIN 8 broches	1	2	3	4	5	6	7	8	Embase connectique
G2	Connecteur DIN 5 broches	1	2	3	4	5	/	/	/	Embase connectique

REFERENCE DE COMMANDE (Exécution spécifique sur demande, ex: bride/électronique/connectique spécifique...)

	Ø axe	Electroniques disponibles		Signaux de sortie	Résolution	Connectique	Orientation connectique
GHM4	06 : 6mm L6: 6mm Longueur 16mm (option)	2G2, 5G5, 9G5		9:A,A/,B,B/,0,0/ (0 calibré A et B)	2 500 max	GD : DIN 8pins	A : axiale
		Alimentation	Etages de sortie			G2 : DIN 5pins	
		2 : 5Vdc	G2 : 5Vdc RS422			G3 : câble PVC 8 fils	Exemple : R020 : radiale câble 2m A020 : axiale câble 2m
5 : 11 à 30Vdc	G5 : push-pull						
9 : 5 à 24Vdc							
Ex:GHM4	06 //	5	G5	9 //	2 500//	G3	R020

Résolutions disponibles : 1 2 4 5 6 10 15 16 20 24 25 27 30 35 36 40 50 60 64 75 80 90 96 100 120 125 127 128 150 160 180 200 250 256 300 360 384 400 480 500 512 517 600 720 750 800 1000 1024 2500

Fabriqué en FRANCE